



除雪機

組立説明書

HG-K905C

HG-K1175



ご使用になる前に、必ず取扱説明書をお読みください

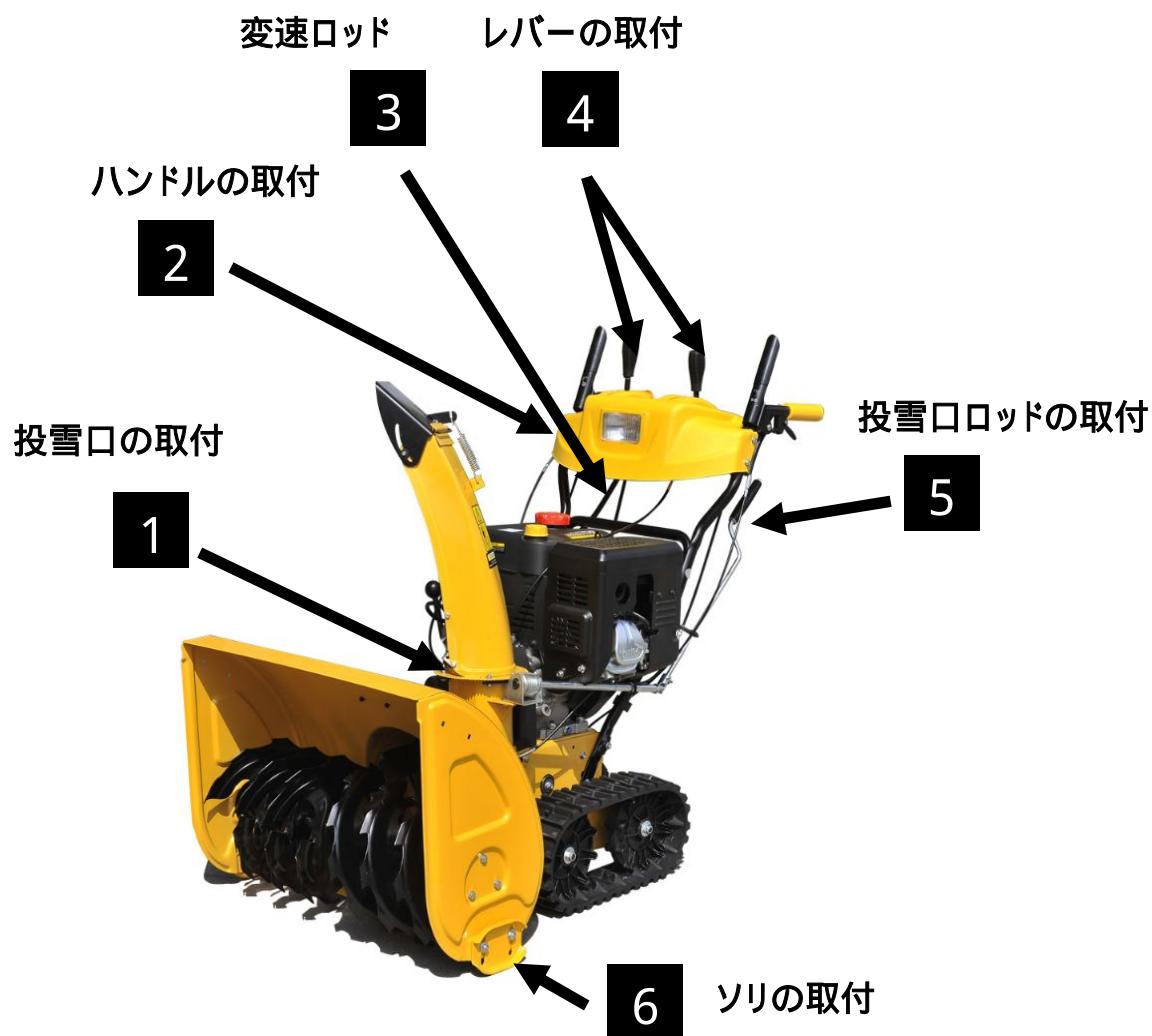

- 7 投雪口ワイヤーの組立て
- 8 バッテリーコードの接続
- 9 ハンドルと本体を繋ぐ配線

梱包部品一覧表

念のため、各パーツが不足していないかのご確認をお願いいたします。
不足している場合は、お手数ですがハイガーまでご連絡ください。

部品名	数量	部品名	数量
レバー	2	点火プラグレンチ	1
変速ロッド取付セット	1	ソリ	2
ロッカーアーム	1	安全ピン	2
変速ロッド	1	運転キー	2
シャーピンセット	4	投雪口	1
投雪口取付金具	3		



1 投雪口の取付

➤投雪口を本体に取付けます。

手順

- 1.投雪口を本体のオスの部分に置きます。

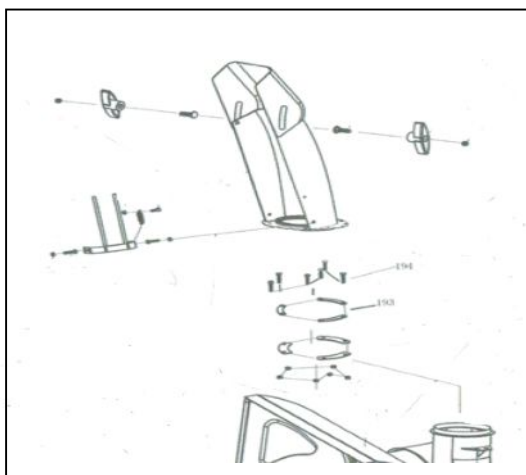

2. 取付金具(3セット) 黒い金具を大きい方を下側に、小さい方を上側に3枚重ねにします。



- 3.黒い金具を3枚重ねて投雪口の下部にあて、下からボルトを差込み、上側からはワッシャーとナットで締めます。



2 バンドルの取付

➤ ハンドルを4本のボルトで中ハンドルに取付ます。

手順

1. ハンドル取付けボルトは、あらかじめ中ハンドルの取付位置にセットしてあります。

一旦4箇所ボルト、ワッシャを外します。



2. 中ハンドル右側の上の取付穴からボルトを通す作業を始めます。
ハンドルについている取付け穴と中ハンドルの取付穴を合わせ、外側からボルトを通し、内側からワッシャを通してナットをしっかり締め付けます。

次に、左側はハンドルの外側に投雪口ロッドガイドを入れて共締めします。投雪口ロッドガイドは、ロッドの通し穴の向きに注意して取り付けます。

同じ要領で残りのボルトを取り付けます。



3 変速ロッドの取付

➤ 変速ロッドを本体に固定します。

手順

1. 変速レバーロッドの両先端は、下記写真のようになっています。
写真 側を本体に取り付けます。写真 側はハンドル側に取り付けます。

写真

本体に取り付け



写真

ハンドル側に取り付け



2. 変速ロッドの両側のピンを抜きます。
ピンを抜く際、ワッシャ、スプリングが外れやすいため、紛失しないように注意してください。



3 変速ロッドの取付

- 変速レバーを本体に固定します。

手順

3.本体側への取付

手前側からスプリングを入れて
本体側取付穴に通し、裏から
ワッシャを入れて、ピンで止め
ます。



4.ハンドル側への取付

ハンドル側の取付板にある取
付穴に、左側からスプリングを
入れて本体側取付穴に通し、裏
からワッシャを入れて、ピンで止
めます。

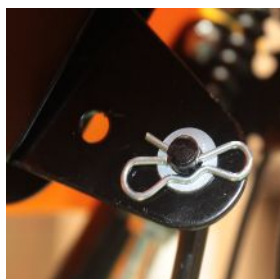
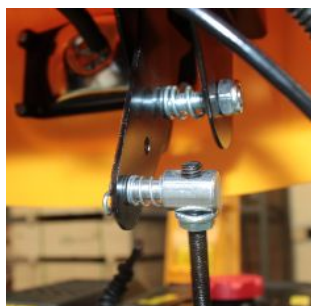

4 レバーの取付

➤レバーを取り付けます。

手順

1.レバーは2種類あります。



左 オスネジ 全体的に短い
右 メスネジ 全体的に長い

2.操作パネルの、
左側には、メスネジレバーを
右側には、オスネジレバー
を取り付けます。



左側の例



メスネジレバー側

オスネジ操作パネル側

5 投雪口ロッドの取付

➤投雪口ロッドを取付けます。

手順

1.除雪口ロッドを矢印の方向から、ガイドに通します。

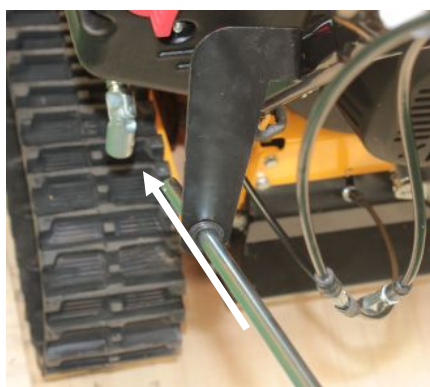

2.除雪口ロッドを本体側のロッドに差込、穴を合わせてRピンで止めます。

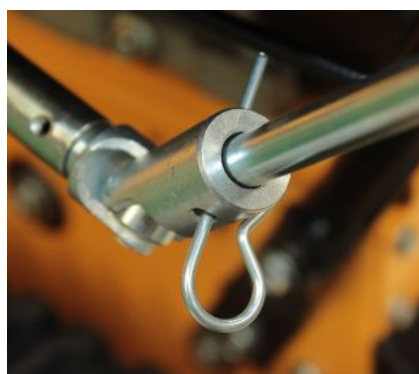

6 投雪口ワイヤーの組み立て

➤投雪口ワイヤーを組立ます。

手順

- 1.操作パネルの投雪口レバーを手前方向に引きます。(投雪口が上を向く位置)
- 2.投雪口ワイヤーの取付ナットを写真のように外し、投雪口にあるワイヤ固定ガイドを通します。

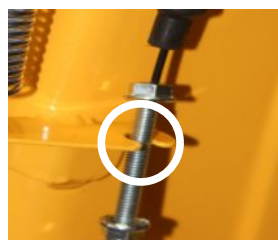
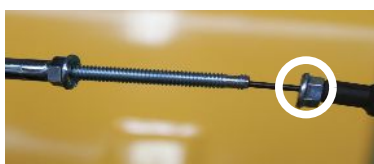

- 3.投雪口ワイヤーの先端を投雪口の取付位置にはめ込みます。



- 4.写真のAの部分にワイヤーのたるみがないようにワイヤーを固定ガイドにナットでしっかりとめます。

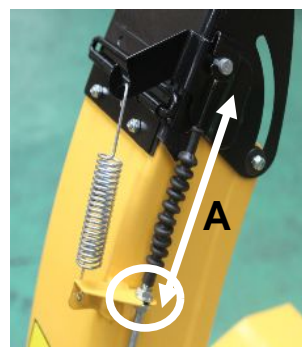
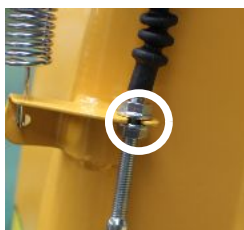

7 ソリの取付

➤ソリをオーガに取付ます。

手順



- 1.ソリに付いている取り付けボルトを外します。
- 2..取付ボルトをオーガの内側から通し、ソリをはさんで、ワッシャ、ナットをしっかり締めます。

ソリの高さ調節は取扱説明書を参考に行ってください。

8 バッテリーコードの接続

▶バッテリーのマイナスコードを本体に接続します。

手順

- 1.リコイルスターターを本体に取り付けている右下のボルトを一旦取り外します。
- 2.ボルトにバッテリーのマイナス端子を通して、ボルトを取付け、リコイルスターターとバッテリーマイナス端子を固定します。

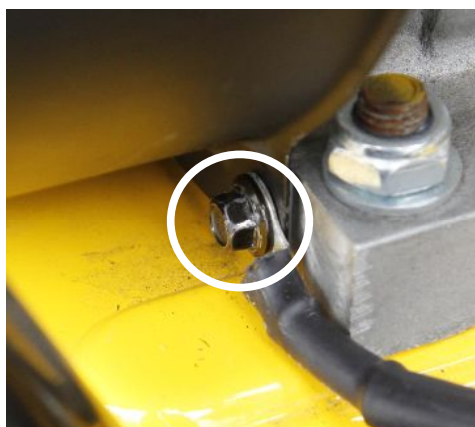
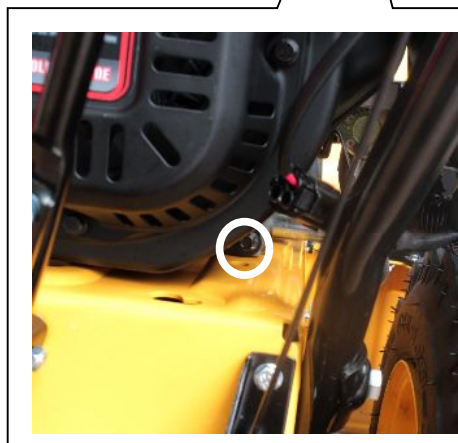
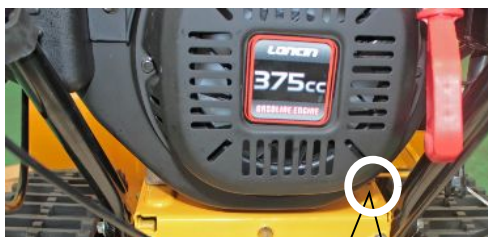

9 ハンドルと本体を繋ぐ配線

➤ハンドルの操作盤から出ているケーブルとエンジンスイッチから出ているケーブルを繋ぎます。

手順

- 1.ハンドルの操作盤から出ているケーブルの先端にあるコネクタ(メス側)と、本体エンジンスイッチから出ているケーブルの先端にあるコネクタ(オス側)を接続します。



コネクタの接続は、ロック機構がある面を合わせます。

確実にロックするまで、押しこみます。

接続する際、ピンが曲がらないように注意してください。



工場出荷時には、オイル、ガソリンが入っておりません。 下記要領で給油して下さい。

エンジンオイルの給油

- 1.エンジンオイルを準備してください。
 推奨オイル SAE 5W-30
 オイル容量 K905C 0.95L
 K1175 1.1L
- 2.車体を水平な場所に移動させます。
- 3.オイル給油キャップを外します。
- 4.新しいオイルを補給してください。
- 5.工場出荷時少しオイルが入っています。
 オイルゲージを確認しながら給油してください。



ガソリンの給油

使用燃料 自動車用無鉛ガソリン
 (レギュラーガソリン)

燃料タンク K905C 4.0L
 K1175 5.5L

満タンレベルゲージを超えないように給油してください。

補給後、給油キャップを確実に閉めてください。





本社 ハイガー産業株式会社
〒370-0503
群馬県邑楽郡千代田町赤岩3072-3
TEL0276-55-2275 FAX0276-55-2276